



TEKAR™
13S CHAIN

ATTENZIONE!

Utilizzate sempre guanti e occhiali di protezione quando lavorate sulla bicicletta.



CATENA 13s

IL PRESENTE MANUALE TECNICO È DESTINATO ALL'UTILIZZO DA PARTE DI MECCANICI PROFESSIONISTI.

 Coloro che non sono professionalmente qualificati per l'assemblaggio delle biciclette non devono tentare di installare e operare sui componenti, per il rischio di effettuare operazioni non corrette che potrebbero essere causa di malfunzionamento dei componenti e provocare incidenti, lesioni fisiche o morte.
Il prodotto effettivo potrebbe differire dall'illustrazione, poiché queste istruzioni sono finalizzate in modo specifico a spiegare le procedure per l'uso del componente

1 - SPECIFICHE TECNICHE / COMPATIBILITA'

1.1 - VERSIONE CON PIN DI CHIUSURA

LARGHEZZA	LUNGHEZZA	SISTEMA DI CHIUSURA	UTENSILE
4,9 mm	118 MAGLIE	5-CN-SR700	UT-CN400
			

1.1 - VERSIONE CON C-LINK™

LARGHEZZA	LUNGHEZZA	SISTEMA DI CHIUSURA	UTENSILE
4,9 mm	117 MAGLIE + C-Link™	CN-SR701	
			Pinza di chiusura falsa maglia con denti di spessore inferiore a 1,8 mm.

ATTENZIONE!

 Combinazioni diverse da quella previste nelle tabelle potrebbero causare il malfunzionamento della trasmissione ed essere causa di incidenti, lesioni fisiche o morte.

**ATTENZIONE!**

La catena 13s non è compatibile con le trasmissioni 11s e 12s. Utilizzate la catena 13s solo ed esclusivamente con i componenti espressamente creati dalla Campagnolo per la trasmissione Campagnolo® 13s, combinazioni differenti potrebbero causare incidenti, lesioni fisiche o morte.

L'utilizzo di componenti non appartenenti a questo gruppo di trasmissione, può ridurre significativamente le prestazioni complessive della trasmissione ed è quindi opportuno non utilizzare componenti non appartenenti a questo gruppo di trasmissione.

**ATTENZIONE!**

L'utilizzo di pignoni e ingranaggi non "Campagnolo" può danneggiare la catena. Una catena danneggiata può aprirsi, anche improvvisamente, e provocare incidenti, lesioni fisiche o morte.

2 - MONTAGGIO DELLA CATENA 13s (VERSIONE CON PIN DI CHIUSURA)

ATTENZIONE!



Tutte le operazioni di chiusura e apertura delle catene Campagnolo® 13s devono essere effettuate utilizzando solamente l'utensile Campagnolo® UT-CN400. L'utilizzo di altri utensili può danneggiare la catena e/o causarne l'improvvisa apertura provocando incidenti, lesioni fisiche o morte.

ATTENZIONE!



Lo spintore dell'utensile Campagnolo® UT-CN400 è dotato di perno a punta conica sostituibile; se quest'ultimo risulta usurato o danneggiato, sostituitelo con l'apposito perno di ricambio Campagnolo® UT-CN301. Se il perno non viene sostituito tempestivamente può danneggiare la catena ed essere causa di incidenti, lesioni fisiche o morte.

2.1 - LUNGHEZZA CATENA

Determinate la lunghezza corretta della catena senza farla passare per il cambio posizionandola sul pignone più grande e sull'ingranaggio.

Tirando la catena, individuate il pin corretto allineato al foro (ove presente la fascetta con etichetta); se non coincide esattamente, selezionate sempre il pin della successiva maglia interna (Fig. 1A).

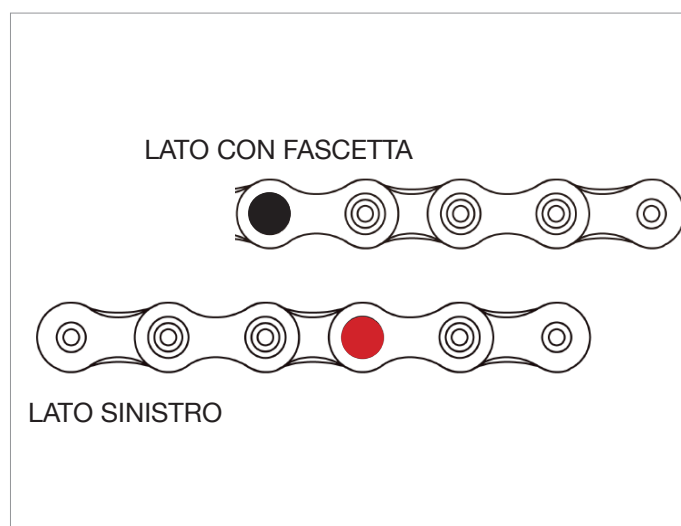

Fig.1A

Una volta individuato il corretto pin della maglia interna, dal lato opposto a quella esterna riportante la fascetta in plastica e l'etichetta adesiva "**Warning!**", aggiungete altre 4 maglie, due esterne e due interne, per ottenere il pin esatto in cui accorciare la catena (Fig. 1B).

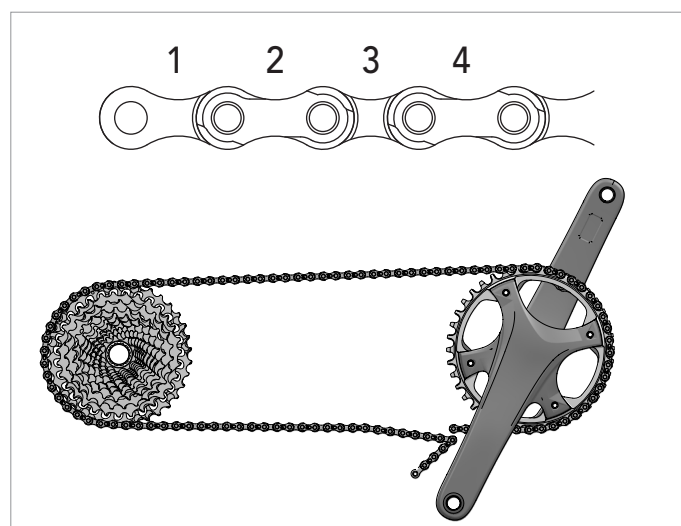

Fig.1B

2.2 - COME ACCORCIARE LA CATENA

!

Eseguite tutte le seguenti operazioni e troncate le maglie in eccesso dal lato della catena opposto a quella esterna riportante la fascetta in plastica e l'etichetta adesiva "Warning!" (Fig. 2).

- Preparate l'utensile **UT-CN400**, posizionando la linguetta in modalità di apertura (X - Fig. 3).

- Inserite la maglia da aprire nell'utensile **UT-CN400** (Fig. 3) avendo cura di terminare con una maglia interna;

- bloccate la maglia con l'apposito dispositivo di blocco (Z) (Fig. 4);

- avvitate l'utensile finché il piolino non sia completamente uscito dal foro della maglia (Fig. 5).

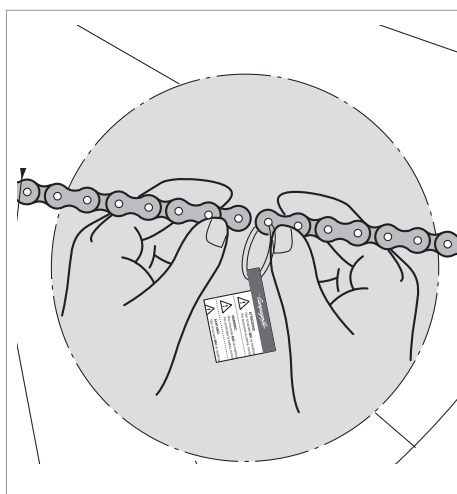

Fig.2

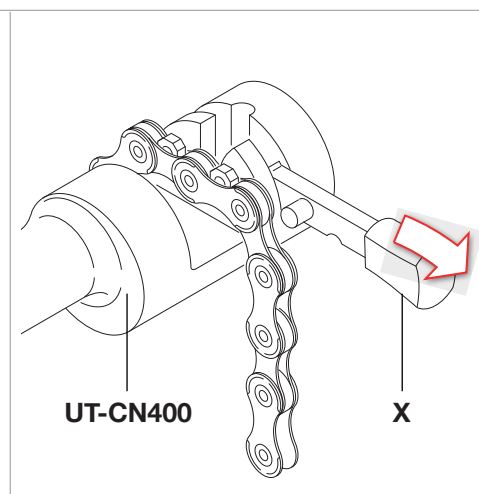

Fig.3

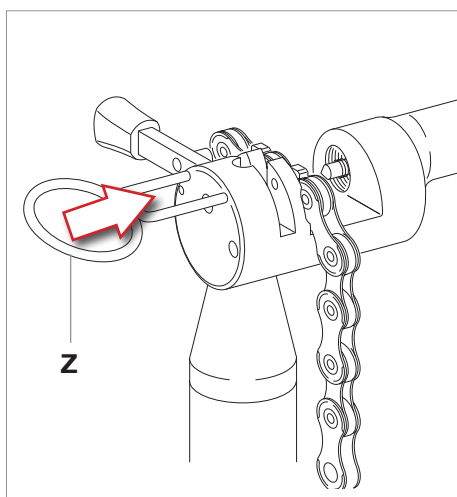

Fig.4

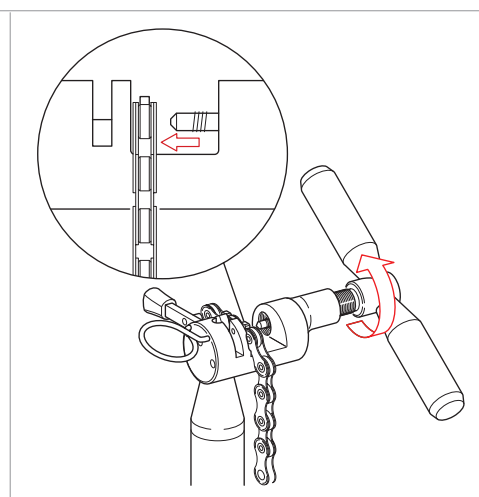

Fig.5

2.3 - INSERIMENTO DELLA BUSSOLA ULTRA-LINK 5-CN-SR700

- Rimuovete la fascetta in plastica e l'etichetta adesiva "Warning".

- Per l'inserimento della bussola di unione **ULTRA-LINK 5-CN-SR700** posizionate la catena sulla scatola movimento centrale.

- Inserite la maglia interna (B - Fig. 6) nella maglia esterna (C - Fig. 6), quindi inserite la porzione di guida della bussola di unione **ULTRA-LINK 5-CN-SR700** (D - Fig. 6) nel foro della maglia dal lato interno della catena verso l'esterno.

• Spostate la catena sul pignone più piccolo, quindi posizionate le maglie da chiudere nella zona indicata in Fig.7.

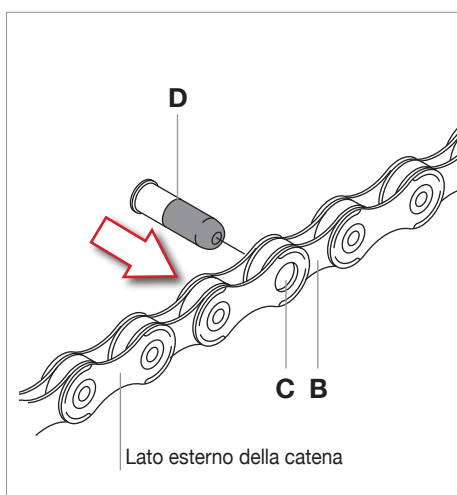

Fig.6

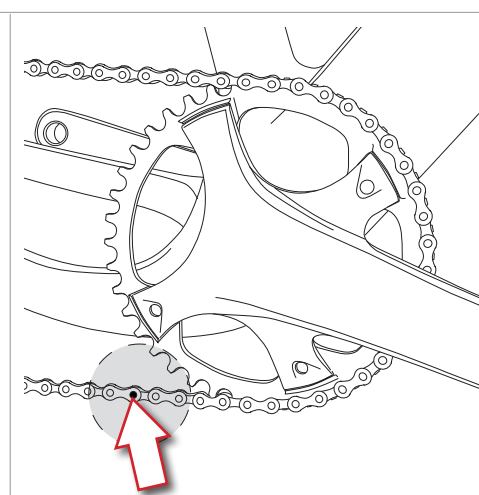
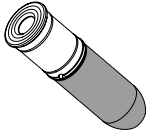
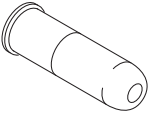

Fig.7

IMPORTANTE! COMPATIBILITA'	SISTEMA DI CHIUSURA	
<p>Il pin di chiusura 13s non è compatibile con le trasmissioni 11s e 12s. Utilizzate il pin 5-CN-SR700 <u>solo ed esclusivamente con le catene 13s.</u></p>	13s	12s
		
	5-CN-SR700	5-CN-SR600

- Svitare l'utensile **UT-CN400**.
- Posizionare l'utensile **UT-CN400** come indicato in **Fig. 8**.

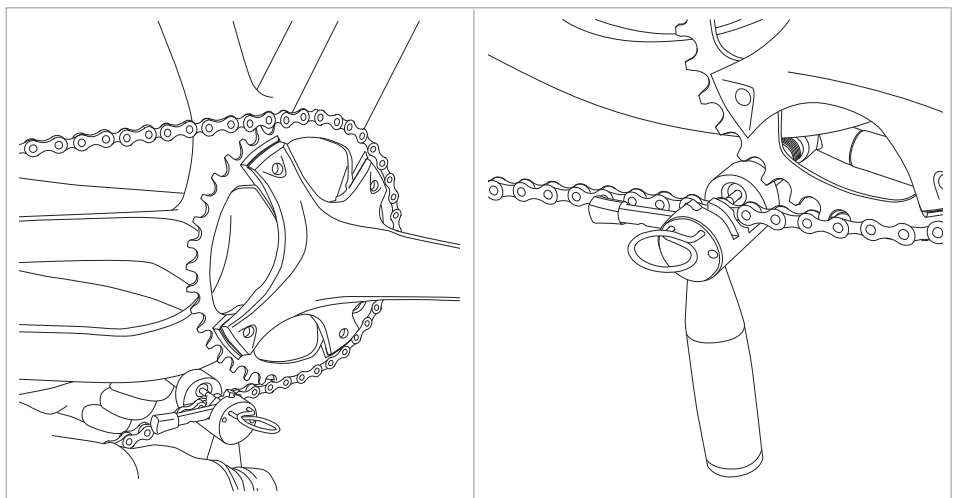

Fig.8

- Inserire la maglia da chiudere nelle apposite sedi (**Fig. 9**).
- Bloccare la maglia con l'apposito dispositivo di blocco (Z - **Fig. 10**).
- Verificare che la linguetta dell'utensile **UT-CN400** sia in posizione esterna (Y - **Fig. 10**).

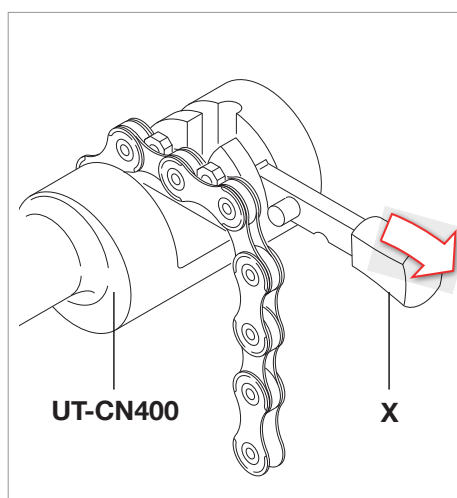

Fig.9

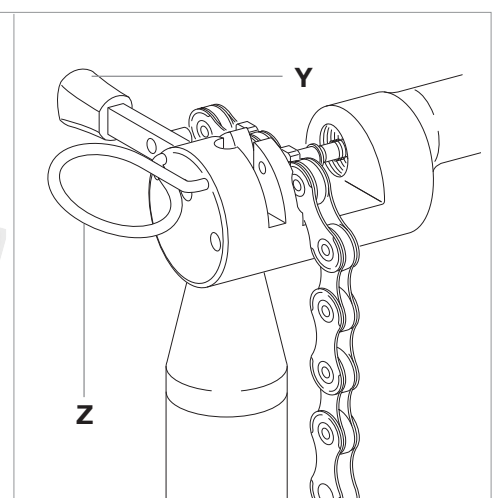

Fig.10

- Verificate che la punta conica dello spintore (F) (**Fig. 11**) sia in asse con il centro della bussola ULTRA-LINK 5-CN-SR700 (E) (**Fig. 11**).

- Imprimendo una forza omogenea, avvitate l'utensile (**Fig. 12**) finché la bussola ULTRA-LINK 5-CN-SR700 (E) non sia completamente entrata nello spessore della catena.

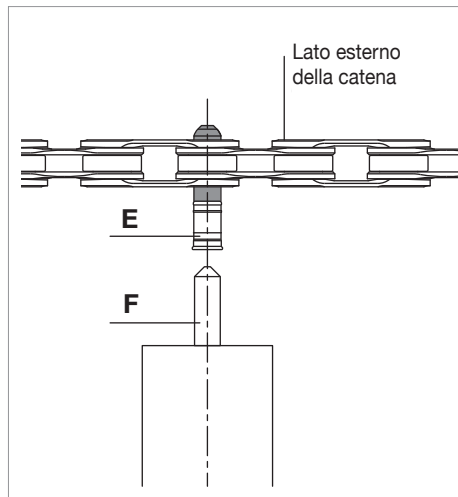

Fig.11

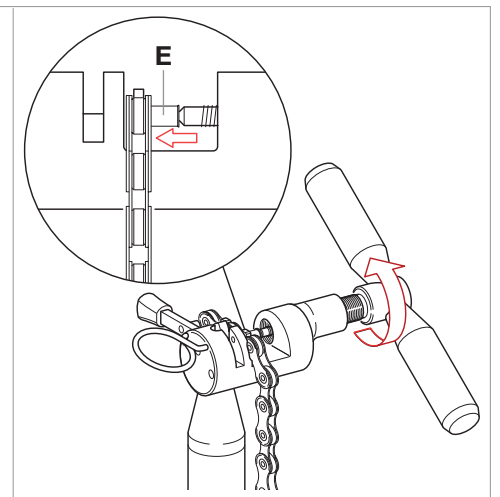

Fig.12

Nota

Onde evitare di rovinare irrimediabilmente la catena, NON AVVITATE l'utensile oltre la battuta. Lasciate che la bussola ULTRA-LINK 5-CN-SR700 (E) sporga di 0,1 mm dal lato interno della catena (**Fig. 13**).

- Inserite la porzione di guida sporgente nell'apposito foro alla base dell'utensile e spezzatela con una flessione (**Fig. 14**). All'interno della bussola ULTRA-LINK 5-CN-SR700 deve sempre rimanere la parte terminale della guida spezzata.
- Estraiete il dispositivo di blocco (Z) e rimuovete la catena dall'utensile.

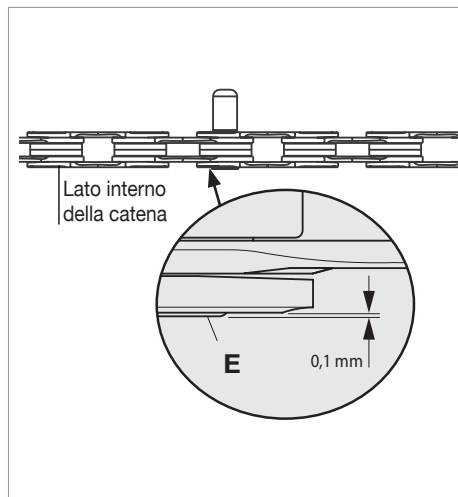

Fig.13

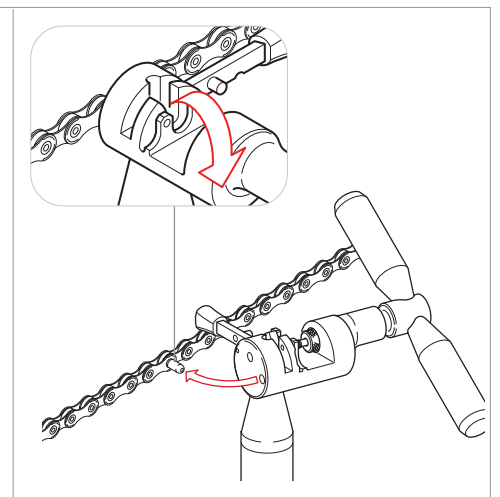

Fig.14

2.4 - BLOCCAGGIO DELLA BUSSOLA ULTRA-LINK 5-CN-SR700

- Preparate l'utensile **UT-CN400**, posizionando la linguetta in modalità di chiusura (Y - **Fig. 15**).

- Posizionate l'utensile **UT-CN400** come indicato in **Fig. 16** (dal lato esterno della catena verso l'interno).

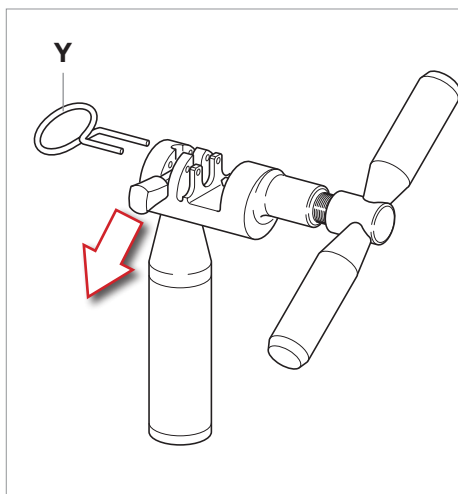

Fig.15

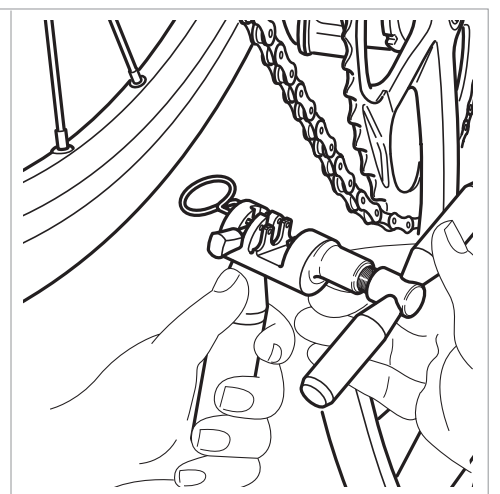

Fig.16

- Inserite la maglia da chiudere nelle apposite sedi (**Fig. 17**).
- Bloccate la maglia tramite l'apposito dispositivo di blocco (Z - **Fig. 17**).
- Verificate che la punta conica dello spintore sia in asse con il centro della bussola ULTRA-LINK 5-CN-SR700 (**Fig.18**).

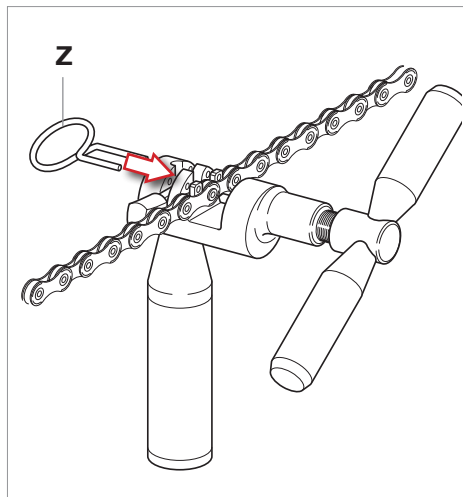

Fig.17

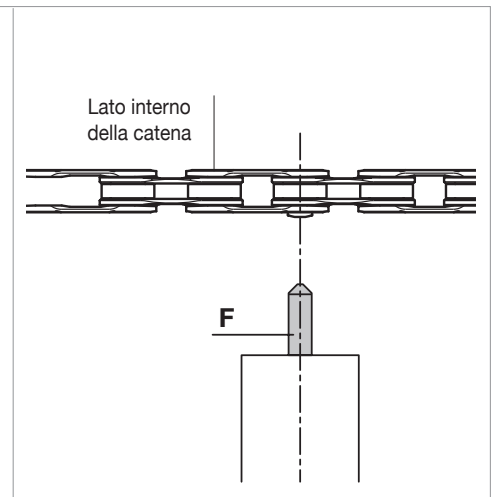

Fig.18

- Avvitare l'utensile portando lo spintore a contatto con l'estremità sporgente della bussola ULTRA-LINK 5-CN-SR700 eseguendo circa 3/4 di giro imprimete una forza moderata sulla stessa fino a deformarla (**Fig. 19**).
- La leggera sporgenza (X) (verso il lato esterno della catena) del piolino (E) dalla maglia (**Fig. 20**) è del tutto normale e non ostacola il normale scorrimento della catena.

! Non cercate IN NESSUN MODO di eliminarla!

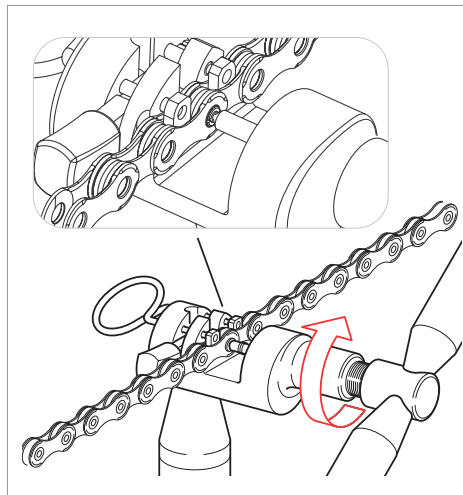

Fig.19

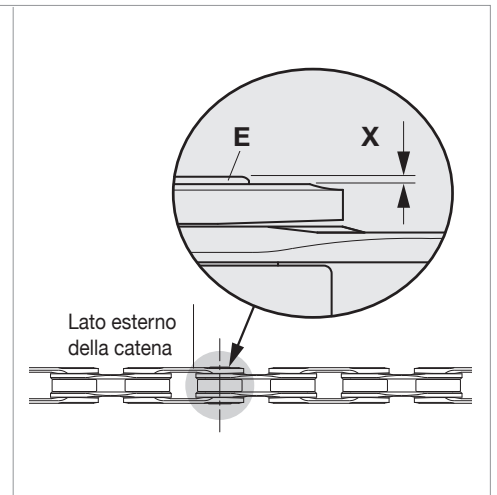

Fig.20

- Verificare che la chiusura della catena non presenti un "punto duro" o maglie che non scorrano liberamente (**Fig. 21**).

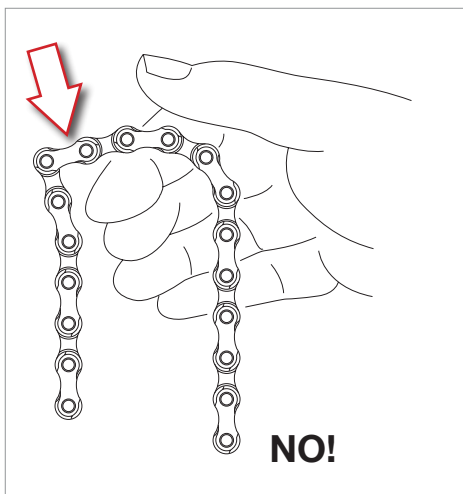

Fig.21

- Eventualmente liberate l'articolazione agendo con leggere flessioni laterali sulle maglie (Fig. 22).

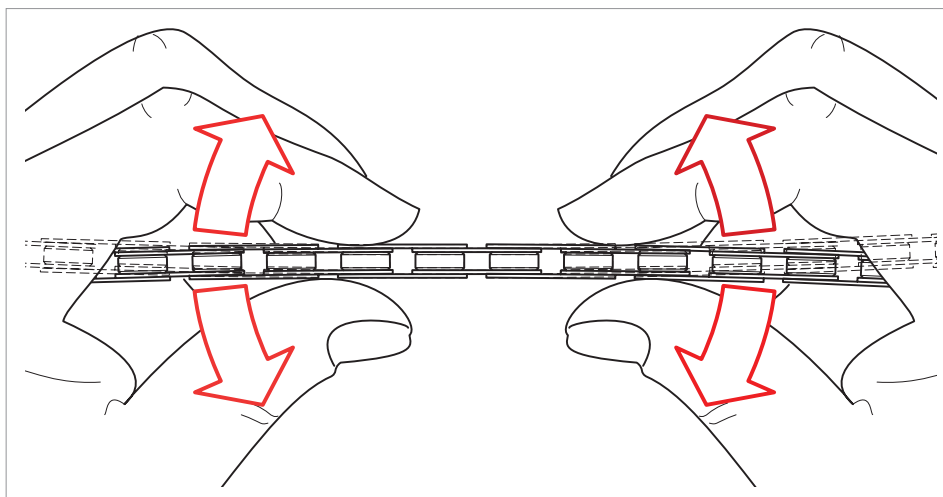

Fig.22

ATTENZIONE!



Una catena chiusa in modo errato, può aprirsi improvvisamente durante l'utilizzo della bicicletta e causare incidenti, lesioni fisiche o morte. Se avete qualsiasi dubbio sulla vostra capacità di eseguire in maniera corretta le istruzioni riportate in questo manuale, rivolgetevi ad un meccanico specializzato.

2.4 - APERTURA DELLA CATENA

ATTENZIONE!



Se si presentasse la necessità di aprire e chiudere la catena (operazione consentita al massimo due volte) utilizzate solamente l'apposita bussola Campagnolo **ULTRA-LINK 5-CN-SR700** e l'utensile Campagnolo **UT-CN400**.
L'utilizzo di sistemi di chiusura di altri produttori può danneggiare la catena. Una catena danneggiata può rompersi, anche improvvisamente e causare incidenti, lesioni fisiche o morte.

ATTENZIONE!



Aprire e chiudere la catena per più di due volte può provocare l'improvviso danneggiamento della stessa durante l'utilizzo della bicicletta e causare incidenti, lesioni fisiche o morte.

- Procuratevi l'apposita bussola Campagnolo® **ULTRA-LINK 5-CN-SR700**.
- Utilizzate solo ed esclusivamente l'utensile **UT-CN400**.
- Individuate sulla catena la maglia di apertura che deve essere diversa e lontana da quella utilizzata per la prima chiusura (maglia riconoscibile dalla stampiglia riportante il lotto di produzione).

Nota

Per aprire la catena eseguite le operazioni indicate nel capitolo 2 "Montaggio della catena", utilizzando solamente l'utensile Campagnolo® **UT-CN400**.

3 - MONTAGGIO DELLA CATENA 13s (VERSIONE CON C-LINK)

3.1 - LUNGHEZZA CATENA

Determinate la lunghezza corretta della catena senza farla passare per il cambio e posizionandola sul pignone più grande e sull'ingranaggio.

In caso di non perfetto allineamento dei pin, si deve aumentare la lunghezza della catena fino ad incrociare il pin destro della maglia esterna successiva, perciò nell'esempio di **Fig. 1** la corretta lunghezza si ottiene con il punto A.

A partire da questo punto, aggiungete altre 3 maglie, due interne ed una esterna, per ottenere il pin esatto in cui accorciare la catena (punto B **Fig. 1**).

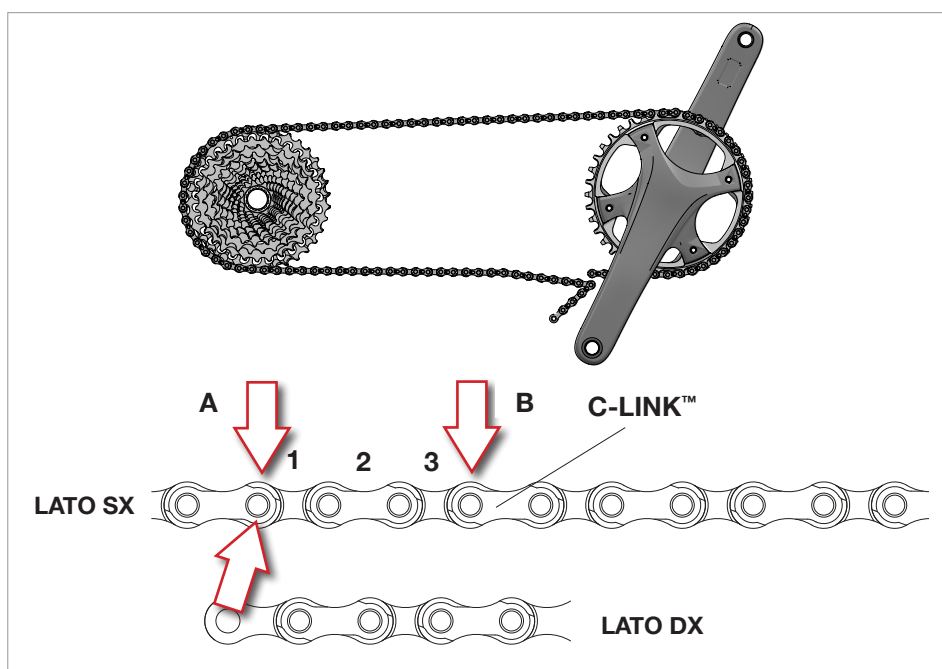

Fig.1

3.2 - COME ACCORCIARE LA CATENA

Inserite la maglia da aprire nell'utensile (**Fig. 2**) avendo cura di terminare con una maglia interna;

- avvitate l'utensile finché il piolino non sia completamente uscito dal foro della maglia (**Fig. 3**).

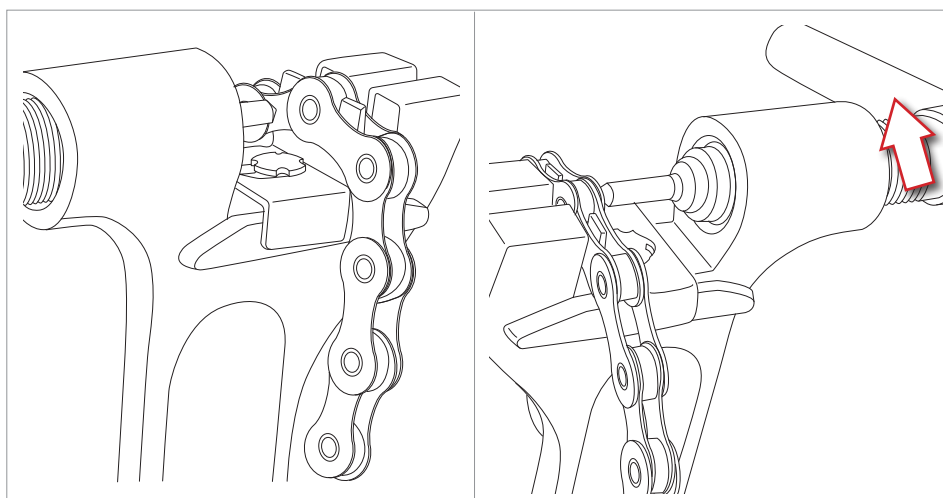

Fig.2

Fig.3

3.3 - CHIUSURA DELLA CATENA CON C-LINK™ (FALSA MAGLIA)



PERICOLO!

Se aprite la catena rimuovendo la C-Link™ (falsa maglia), anche per la pulizia e manutenzione della catena, è necessario utilizzare una nuova C-Link™ per richiudere la catena.

La C-Link™ si danneggia in fase di smontaggio e quindi è obbligatorio utilizzare **SEMPRE** una nuova C-Link™ per richiudere la catena.

La mancata osservanza di queste istruzioni può portare alla rottura, anche improvvisa della catena e causare incidenti, lesioni fisiche o morte.

- Lubrificate i perni della C-Link™ utilizzando un lubrificante specifico per catene (Fig. 4).

- Inserite ciascun perno della C-Link™ nei due fori liberi delle maglie interne della catena (Fig. 5).

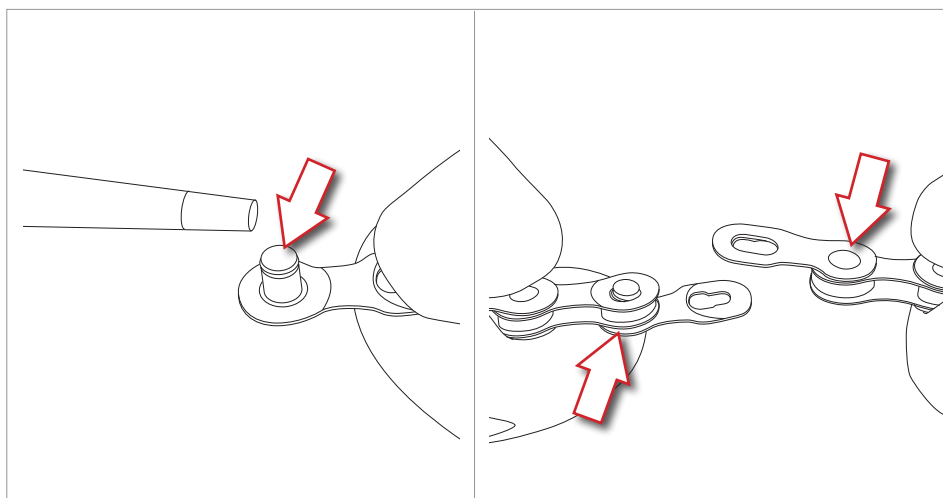

Fig.4

Fig.5

- Inserite i perni nella zona di maggior diametro delle asole della C-Link™ (Fig. 6).

- Premete la C-Link™ per assicurarvi che i perni siano completamente inseriti (Fig. 7).

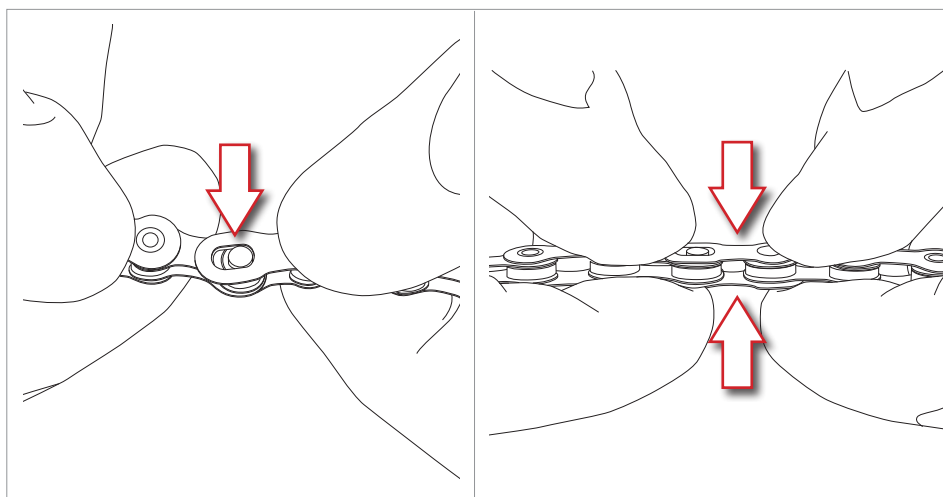

Fig.6

Fig.7

- Inserite nelle maglie interne adiacenti alla C-Link™ una pinza di chiusura falsa maglia con denti di spessore inferiore a 1,8 mm (Fig. 8).

- Premete la pinza fino ad avvertire un click dovuto al posizionamento dei due perni nella zona delle asole a diametro inferiore (Fig. 9).

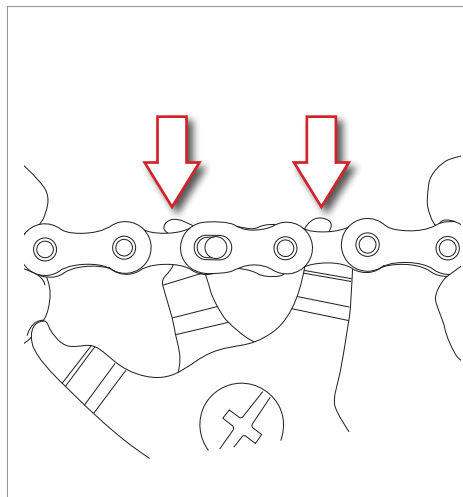

Fig.8

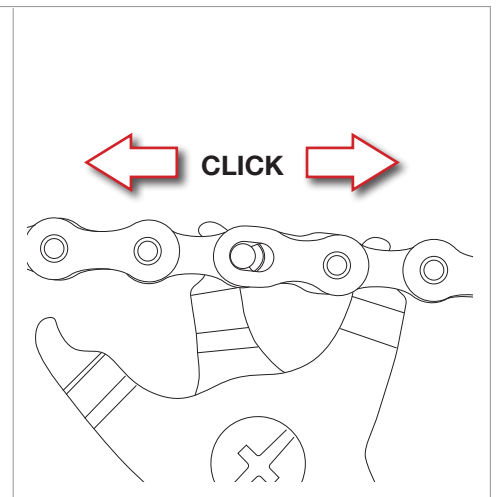

Fig.9

3.4 - APERTURA DELLA CATENA CON C-LINK™ (FALSA MAGLIA)

- Inserite l'attrezzo di apertura falsa maglia con denti di spessore inferiore a 1,8 mm nelle maglie interne adiacenti alla C-Link™ (Fig. 10).

- Comprimate la C-Link™ spingendo da entrambi i lati (interno ed esterno) e contemporaneamente azionare la pinza per avvicinare i due perni (Fig. 11).

- Rimuovete la C-Link™, sia lato interno che esterno. (Fig. 12).

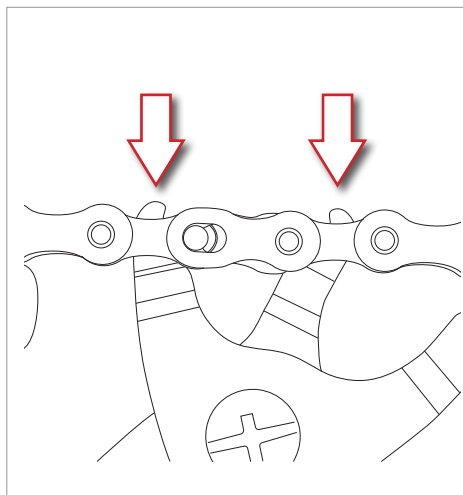

Fig.10

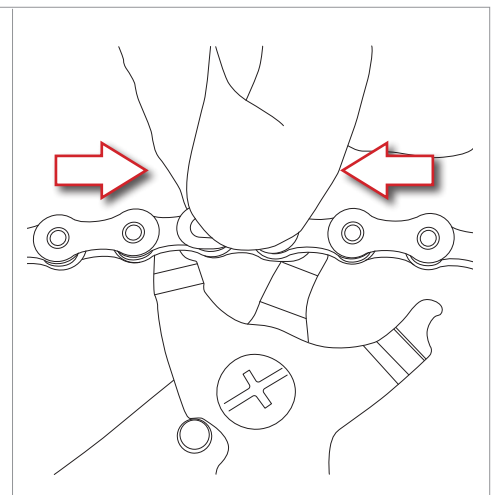

Fig.11

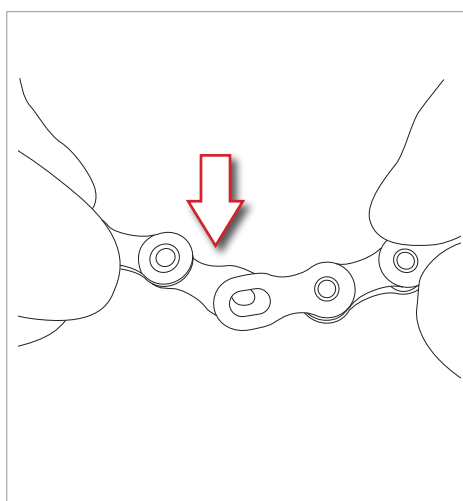
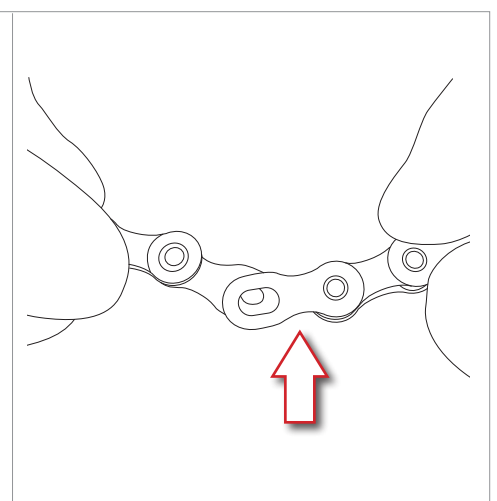

Fig.12



PERICOLO!

Se aprite la catena rimuovendo la C-Link™ (falsa maglia), anche per la pulizia e manutenzione della catena, è necessario utilizzare una nuova C-Link™ per richiudere la catena.

La C-Link™ si danneggia in fase di smontaggio e quindi è obbligatorio utilizzare SEMPRE una nuova C-Link™ per richiudere la catena.

La mancata osservanza di queste istruzioni può portare alla rottura, anche improvvisa della catena e causare incidenti, lesioni fisiche o morte.



4 - MANUTENZIONE DELLA CATENA

- La durata della catena è variabile in funzione delle condizioni di utilizzo, della frequenza e della qualità della manutenzione. Per una buona manutenzione della catena è necessario quindi ripetere frequentemente l'operazione di pulizia e lubrificazione soprattutto in condizioni severe di utilizzo (ad es. dopo ogni lavaggio della bicicletta, dopo ogni uscita sul bagnato, su strade polverose o fangose, ecc.).

! Per aumentare la durata operativa degli ingranaggi e della catena, è necessario pulire la catena con detergente neutro (evitando l'utilizzo di sgrassatori) e lubrificarla accuratamente.

- Non rimuovete la catena per pulirla e/o lubrificarla.

- Prima di procedere alla lubrificazione pulite accuratamente la trasmissione (catena, pacco pignoni, ingranaggi e rotelline del cambio) con un pennello o con una spazzola non abrasiva, imbevuti di uno sgrassante/detergente specifico.

! Per la pulizia della bicicletta utilizzate solo prodotti eco-friendly, neutri, privi di sostanze caustiche e che siano sicuri per voi e per l'ambiente.

- Provvedete alla lubrificazione goccia a goccia di ogni singolo rullino, in modo tale che l'olio raggiunga il piolino al suo interno. Evitate l'utilizzo di olio spray che può facilmente raggiungere le pastiglie delle pinze freno.

! Durante le operazioni di lubrificazione della catena, prestate particolare attenzione affinché il lubrificante penetri all'interno dei rullini.
Una catena priva di adeguata lubrificazione provoca un'anomala rumorosità e l'usura precoce della trasmissione.

- Dopo l'applicazione fate girare le pedivelle, utilizzando tutte le combinazioni possibili dei rapporti in modo da lubrificare bene tutta la trasmissione.

- Pulite accuratamente i residui di lubrificante rimasti sulla bicicletta e sul pavimento.

ATTENZIONE!



Residui di lubrificante su cerchi, dischi e pastiglie freno, possono ridurre o annullare la capacità di frenata della vostra bicicletta ed essere causa di incidenti, lesioni fisiche o morte.

L'utilizzo di un lubrificante di bassa qualità o non idoneo può compromettere l'integrità della catena e causare eccessiva usura o danni al sistema. Una trasmissione danneggiata può non funzionare correttamente ed essere causa di incidenti, gravi lesioni o morte.

NOTA

Non lavate mai la vostra bicicletta con acqua a pressione. L'acqua a pressione, perfino quella che esce dall'ugello di una canna da giardino, può oltrepassare le guarnizioni ed entrare all'interno dei vostri componenti Campagnolo®, danneggiandoli irrimediabilmente. Lavate la vostra bicicletta e i componenti Campagnolo® pulendo delicatamente con acqua e sapone neutro.

ATTENZIONE!



Gli ambienti salini (come ad esempio le strade in inverno e nelle vicinanze del mare) possono essere causa di corrosione galvanica della maggior parte dei componenti esposti della bicicletta. Per prevenire danni, malfunzionamenti e incidenti, risciacquare, pulire, asciugare e rilubrificare con cura tutti i componenti soggetti a tale fenomeno.

4.1 - SOSTITUZIONE DELLA CATENA

La durata della catena varia usualmente tra i 3.000 km e gli 8.000 km, in funzione delle condizioni di utilizzo, della frequenza e della qualità delle operazioni di manutenzione.

Misurate in più punti della catena, per mezzo di un calibro di precisione, la distanza presente tra le bussole di sei maglie e sterne come indicato in figura 1.

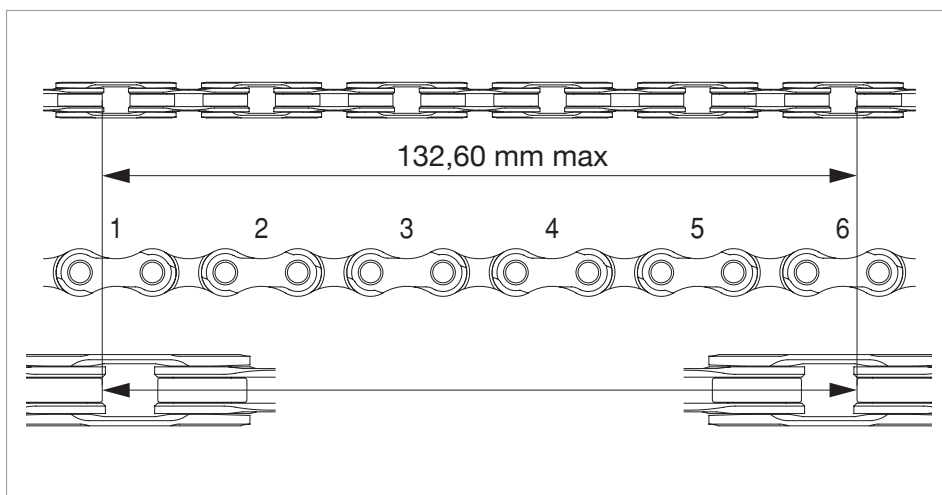

Fig.1



Se almeno una delle misurazioni supera i 132,60 mm la catena deve essere immediatamente sostituita con una nuova.



ATTENZIONE!

La mancata sostituzione tempestiva della catena può provocare l'inaspettato danneggiamento della catena durante l'utilizzo della bicicletta e causare incidenti, lesioni fisiche o morte.

5 - TABELLA DI MANUTENZIONE PERIODICA

Le indicazioni temporali qui riportate sono puramente indicative e potrebbero variare significativamente in relazione alle condizioni d'uso e all'intensità della vostra attività (fattori significativi, ad esempio: agonismo, pioggia, strade salate durante l'inverno, peso del ciclista ecc.). Consultate il vostro meccanico per identificare le scadenze più adatte alle vostre caratteristiche.

INTERVENTO	INDICAZIONE KM (MAX)	INDICAZIONE TEMPORALE (MAX)	METODOLOGIA DI CONTROLLO
Verifica allungamento	3000	1 MESE	Calibro di precisione